

CATALOGO COMMERCIO 2023-2024



LISTINO PREZZI 2023 - 2024
COMMERCIO - RETAIL

Aggiornamento Settembre 2023

I NOSTRI PRODOTTI

Polestar Touch	7
Polestar Touch selfservice taglierina automatica adesiva	10
Sun Eco V.g.a Color	12
Software coalvi e asprocarni	13
Centraline per piattaforme	14
Sun Eco Color	15
Sun Eco Color Volo	16

Sun Eco Plus Alta	17
Sun Eco Plus Bassa	18
Sun Eco Plus Volo	19
Sun Eco	20
Sun Eco Bassa	21
Sun Eco Volo	22

BILANCE COMMERCIALI IN ACCIAIO INOX

BILANCE COMMERCIALI IN PLASTICA

Alex Color	25
Alex Color Extra	26
Alex Color "Special Edition"	27
Alex Color Bassa	28
Alex Color Extra Bassa	29
Alex	30
Alex con etichettatrice ZD421T	32

Alex Bassa	33
Alex Mare	34
Alex Mare Bassa	35
Stella	36
Mini Stella	37
Cometa	38

Stazione di etichettatura con PC-TOUCH	39
Pc Touch Screen	40
Software di etichettatura Labelone	41

Carrelli	42
Stampanti etichettatrici	43
Lettori di codici a barre	44
Peso-prezzatrice	45

STAZIONI PESATURA ED ETICHETTATURA

BILANCE SOLO PESO

Bilancia Acs-Z	46
Bilichetto A12	47

Calybra	48
Calybra Bakery	49

POLESTAR TOUCH



Versione in acciaio verniciato: rosso, bianco e nero

Versione in acciaio inox

Caratteristiche Tecniche:

- Portata 12/30 kg divisione 2/5 g multirange
- Fino a 16 operatori
- Collegamento in rete fino a 16 bilance
- 9.999 PLU
- Stampante Termica con Taglierina Automatica
- Dotata di nr 2 display LCD a colori, display lato operatore 12" con touch resistivo e display lato cliente 12"
- Versioni disponibili con stampanti da 2" o da 3"
- Uscite: 4xUSB, 1xEthernet, 1xRs232
- Memoria disco interno: 8 Gb
- Memoria RAM: 2 Gb
- Alimentazione esterna 24 V
- Batteria interna inclusa
- Kit stampante carta adesiva linerless (disponibile come optional per versione con stampante da 2" e 3")

Caratteristiche Software:

- Sistema Operativo basato su Android
- Menu intuitivi ad interfaccia grafica per semplificare e velocizzare il lavoro
- Possibilità di inserire loghi grafici
- Possibilità di inserire immagini prodotti da abbinare ai tasti del touch screen
- Possibilità di far girare video pubblicitario sul display lato cliente

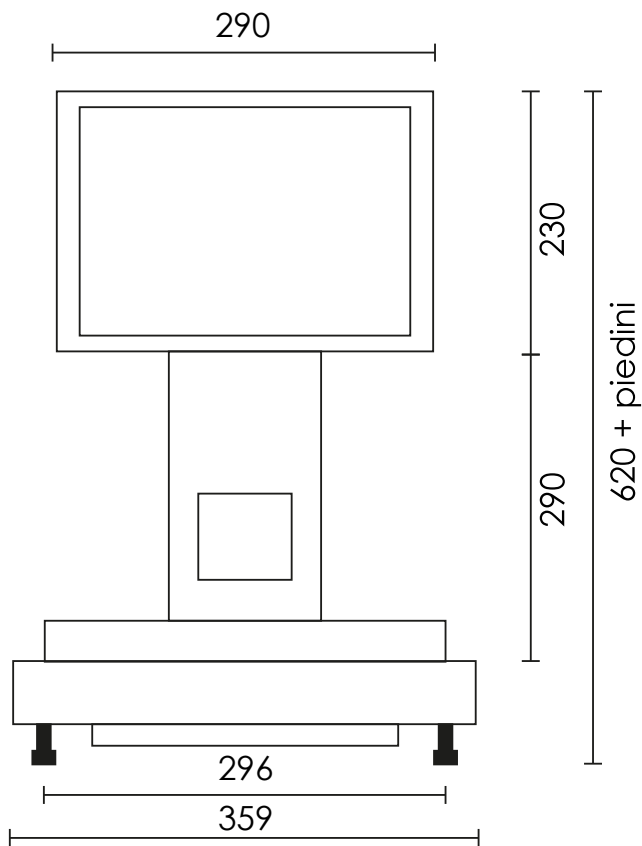

I piedini frontali possono essere montati nella prima foratura o nella seconda (in base alla profondità del banco di appoggio)

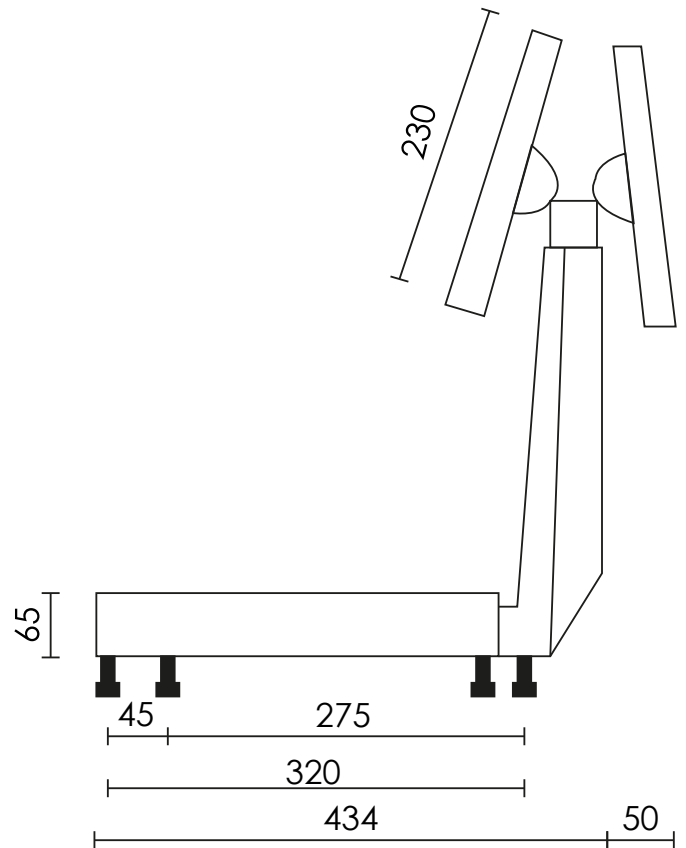

Modello

Codice

POLESTAR in acciaio inox con stampante 2"	NPST030-N2
POLESTAR in acciaio inox con stampante 3"	NPST030-N3
POLESTAR bianca con stampante 2"	NPST030-N2-W
POLESTAR bianca con stampante 3"	NPST030-N3-W
POLESTAR nera con stampante 2"	NPST030-N2-B
POLESTAR nera con stampante 3"	NPST030-N3-B
POLESTAR rossa con stampante 2"	NPST030-N2-R
POLESTAR rossa con stampante 3"	NPST030-N3-R



Lato operatore

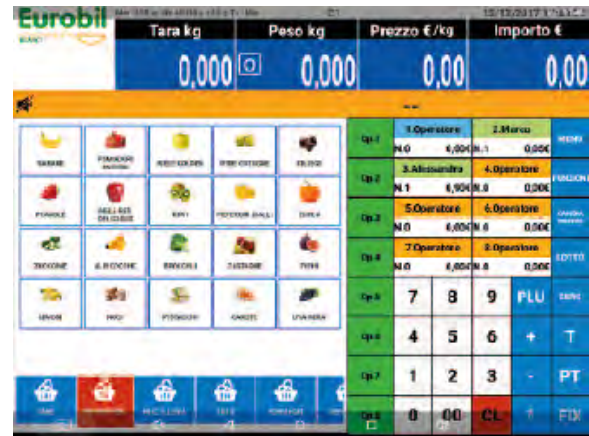

Accessori e opzioni

Accessori e opzioni	Codice
Piatto a bacinella	OSUOPTB
Piedino in Acciaio Inox Cad.	APV10449IM10X25
Cavo Ethernet 1,5 mt	ACV-PATCH
Cavo Ethernet 5 mt	ACV-PATCH-5
Switch di Rete Ethernet	OSM-SWITCH
Uscita 24 Volt	OPST-24V
Kit stampante carta adesiva linerless per versione 2" con taglierina automatica	OPST-LYN-2
Kit stampante carta adesiva linerless per versione 3" con taglierina automatica	OPST-LYN-3
Software di configurazione per POLESTAR	WCONF-PST
Rotolo termico 57x60 neutro cad.	CRCT-57X60
Rotolo termico 80x78 neutro cad.	CRCT-80X80
Rotolo linerless adesivo permanente mm 58x28 mt cad.	CRAZ-57X61X28
Rotolo linerless adesivo permanente mm 80x52 mt cad.	CRAZ-80X80X50
Foderina Copribilancia	ACOPRIBILANCIA



** Per il credito d'imposta 4.0 aggiungere il costo del software di configurazione

POLESTAR TOUCH

VERSIONE SELF - SERVICE CON TAGLIERINA AUTOMATICA ADESIVA



Caratteristiche Tecniche:

- Portata 12/30 kg divisione 2/5 g multirange
- Fino a 16 operatori
- Collegamento in rete fino a 16 bilance
- 9.999 PLU
- Stampante Termica con Taglierina Automatica
- Versioni disponibili con stampanti da 2" o da 3"
- Uscite: 4xUSB, 1xEthernet, 1xRs232
- Memoria disco interno: 8 Gb, Memoria RAM: 2 Gb
- Alimentazione esterna 24 V (Batteria interna inclusa)
- Batteria interna inclusa
- Dotata di nr 2 display LCD a colori, display lato operatore 12" con touch resistivo e display lato cliente 12"
- Kit stampante carta adesiva linerless (disponibile come optional per versione con stampante da 2" e 3")

Caratteristiche Software:

- Sistema Operativo basato su Android
- Menu intuitivi ad interfaccia grafica per semplificare e velocizzare il lavoro
- Possibilità di inserire loghi grafici
- Possibilità di inserire immagini prodotti da abbinare ai tasti del touch screen
- Possibilità di far girare video pubblicitario sul display lato cliente



Modello	Codice
POLESTAR ADESIVA in acciaio inox con stampante 2"	NPST030-A2
POLESTAR ADESIVA in acciaio inox con stampante 3"	NPST030-A3
POLESTAR ADESIVA bianca con stampante 2"	NPST030-A2-W
POLESTAR ADESIVA bianca con stampante 3"	NPST030-A3-W
POLESTAR ADESIVA nera con stampante 2"	NPST030-A2-B
POLESTAR ADESIVA nera con stampante 3"	NPST030-A3-B
POLESTAR ADESIVA rossa con stampante 2"	NPST030-A2-R
POLESTAR ADESIVA rossa con stampante 3"	NPST030-A3-R

Accessori e opzioni	Codice
Piatto a bacinella	OSU0PTB
Piedino in Acciaio Inox Cad.	APV10449IM10X25
Cavo Ethernet 1,5 mt	ACV-PATCH
Cavo Ethernet 5 mt	ACV-PATCH-5
Switch di Rete Ethernet	OSM-SWITCH
Uscita 24 Volt	OPST-24V
Software di configurazione per POLESTAR	WCONF-PST
Rotolo linerless adesivo permanente mm 58x28 mt cad.	CRAZ-57X61X28
Rotolo linerless adesivo removibile 80x52 mt cad.	CRAZ-80X80X50
Foderina Copribilancia	ACOPRIBILANCIA



** Per il credito d'imposta 4.0 aggiungere il costo del software di configurazione

SUN ECO V.G.A. COLOR con spellicolatore



Tastiera Capacitiva



Tastiera Meccanica



Caratteristiche Tecniche:

- Carrozzeria inox con colonna in alluminio anodizzato
- Basamento in plastica abs, colore nero
- Collegamento in rete locale, RS-232/485, collegamento con PC, modem e collegamento a registratore di cassa
- Opzione alimentazione esterna 12/24 Volt
- Opzione rete in radio frequenza
- Opzione scheda ethernet
- Programma di caricamento software per bilancia
- Batterie interne ricaricabili
- Portata 12/30 Kg divisione 2/5 g multirange

Modello

Sun Eco V.g.a. Color con tastiera capacitiva e spellicolatore
Sun Eco V.g.a. Color con tastiera meccanica e spellicolatore

Codice

NSUP030-N8/C
NSUP030-P8/C

** Per il credito d'imposta 4.0 aggiungere il costo del software di configurazione

Software Coalvi o Asprocarni



Lettore Barcode Gryphon
per leggere codice
bidimensionale PDF417



Esempi di scontrini

Caratteristiche Tecniche:

Il software gestione Tracciabilità Coalvi o Asprocarni permette, tramite lettore barcode modello Gryphon, di leggere il codice a barre bidimensionale PDF417 contenente le informazioni di tracciabilità del bovino e di memorizzarle nella bilancia, con il rispettivo quantitativo di vendita.

- Carrozzeria inox con colonna in alluminio anodizzato
- Collegamento in rete locale, RS-232/485, collegamento con PC, modem e collegamento a registratore di cassa
- Opzione alimentazione esterna 12/24 Volt
- Opzione rete radio frequenza
- Opzione scheda ethernet
- Programma di caricamento software per bilancia
- Batterie interne ricaricabili
- Pellicola tasti legendabili di serie

Accessori e opzioni

Accessori e opzioni	Codice
Piatto a bacinella	OSUOPTB
Scheda ethernet	ASE5076-ETH
Cavo collegamento in rete mt.5	ACVTEL-4X0.12
Uscita 12/24 volt montato in fabbrica	ASE9008.0.AMBUL
Kit radio frequenza montato in fabbrica	OSUORFQ
Carta termica 60x75 cad.	CRCT-60X75
Carta termica adesiva 60x70 cad.	CRTA-60X70
Lettore Barcode Gryphon	SCANNER-GD4100
Foderina copri bilancia	ACOPRIBILANCIA
Piedino in Acciaio Inox Cad.	APV104491M10X25
Software di configurazione Confbil	WCONF-ECO

Centralina SUN ECO V.G.A.



TW/SUN ECO V.G.A.



SunPlus



SunAlex

Caratteristiche

- Carrozzeria inox con colonna in alluminio anodizzato
- Collegamento in rete locale, RS-232/485, collegamento con PC, modem e collegamento a registratore di cassa
- Opzione alimentazione esterna 12/24 Volt
- Opzione rete radio frequenza
- Opzione scheda ethernet
- Programma di caricamento software per bilancia
- Batterie interne ricaricabili

Modello

Modello	Codice
CENTRALINA SUN ECO V.G.A. Color	NCC-N8
CENTRALINA SUN ECO V.G.A. Color Net Pack	NCC-P8
CENTRALINA Sun Eco Plus	NCVS-N8
CENTRALINA Alex	NCVA-N8

Accessori e opzioni

Accessori e opzioni	Codice
Scheda ethernet	ASE5076-ETH
Cavo collegamento in rete mt.5	ACVTEL-4X0.12
Uscita 12/24 volt montato in fabbrica	ASE9008.0.AMBUL
Kit radio frequenza montato in fabbrica	OSUORFQ
Cappuccio trasparente copritasto	ACOPRITASTI
Carrello doppio piano m40 per centralina verniciato	OM40C2PC
Carrello doppio piano m40 per centralina inox	OM41C2PC
Carrello doppio piano m60 per centralina verniciato	OM60C2PC
Carrello doppio piano m60 per centralina inox	OM61C2PC
Kit Carta adesiva Top Quality	AASKEDP
Software di configurazione Confbil	WCONF-ECO

** Per il credito d'imposta 4.0 aggiungere il costo del software di configurazione

SUN ECO COLOR



Caratteristiche

- Struttura in acciaio inox
- Visore 7" a colori
- Tastiera lavabile touchless ad alta velocità o meccanica
- Stampante termica 8 dots/mm con dispositivo "easy loading"
- Opzione carta adesiva linerless
- Velocità di stampa 70 mm/s
- Larghezza carta 57 mm
- Intestazione scontrino programmabile (5 righe da 26 caratteri)
- Gestione data e ora automatica
- Scontrino singolo o cumulativo
- Stampa data confezionamento e scadenza
- Stampa lista ingredienti associata al PLU (12 righe da 45 micro caratteri)
- Inserimento e stampa del lotto
- Stampa del codice a barre EAN13
- 999 PLU programmabili
- Funzione resto
- Variazione rapida dei prezzi
- Funzione riapertura scontrino
- Stornata delle battute
- Tara semiautomatica, manuale, prememorizzata e associata
- Totale parziale di 8 operatori su schermo
- Fino a 6 bilance in rete LAN (via cavo o RF)
- Programmazione della bilancia da PC
- Totali Generale, PLU e operatori
- Kit radiofrequenza opzionale
- 4-8-16 Operatori
- Alimentazione esterna 12/24V opzionale
- Batteria interna ricaricabile
- Immagini grafiche sul lato cliente
- Portate disponibili: 30kg/5g; 12-30kg/2-5g 12kg/2g; 6kg/1g

Modello	Codice
SUN ECO COLOR tastiera meccanica	NSUE030-CM8
SUN ECO COLOR tastiera capacitiva	NSUE030-CC8
Accessori e opzioni	Codice
Piatto a bacinella	OSU0PTB
Cavo di collegamento in rete mt. 5	ACVTEL-4X0.12
Uscita 12/24V montata in fabbrica	ASE9001.0.AMBUL
Kit radio frequenza montato in fabbrica	OSU0RFQ
Piedino in acciaio inox cad.	APV10449IM10X25
Kit stampante carta adesiva top quality montato in fabbrica	AASKEDP
Cappuccio trasparente copritasto	ACOPRITASTI
Rotolo termico 57x30 neutro cad	CRCT-57B
Linerless adesivo 55,5x18 cad	CRAZ-57X50 X18
Software di configurazione Confbil	WCONF-ECO
Foderina copri bilancia	ACOPRIBILANCIA
Scheda ethernet	ASE5076-ETH



** Per il credito d'imposta 4.0 aggiungere il costo del software di configurazione

SUN ECO COLOR VOLO

Caratteristiche

- Struttura in acciaio inox
- Visore 7" a colori
- Tastiera lavabile touchless ad alta velocità o meccanica
- Stampante termica 8 dots/mm con dispositivo "easy loading"
- Opzione carta adesiva linerless
- Velocità di stampa 70 mm/s
- Larghezza carta 57 mm
- Intestazione scontrino programmabile (5 righe da 26 caratteri)
- Gestione data e ora automatica
- Scontrino singolo o cumulativo
- Stampa data confezionamento e scadenza
- Stampa lista ingredienti associata al PLU (12 righe da 45 micro caratteri)
- Inserimento e stampa del lotto
- Stampa del codice a barre EAN13
- 999 PLU programmabili
- Funzione resto
- Variazione rapida dei prezzi
- Funzione riapertura scontrino
- Stornata delle battute
- Tara semiautomatica, manuale, prememorizzata e associata
- Totale parziale di 8 operatori su schermo
- Fino a 6 bilance in rete LAN (via cavo o RF)
- Programmazione della bilancia da PC
- Totali Generale, PLU e operatori
- Kit radiofrequenza opzionale
- 4-8-16 Operatori
- Alimentazione esterna 12/24V opzionale
- Batteria interna ricaricabile
- Immagini grafiche sul lato cliente
- Portate disponibili: 30kg/5g; 12-30kg/2-5g; 12kg/2g; 6kg/1g

Modello

SUN ECO COLOR VOLO tastiera meccanica
SUN ECO COLOR VOLO tastiera capacitiva

Codice

NSUV030-CM8
NSUV030-CC8

Opzioni e Accessori

Cavo di collegamento in rete mt.5
Uscita 12/24V montata in fabbrica
Kit radio frequenza montato in fabbrica
Kit stampante carta adesiva top quality montato in fabbrica
Scheda ethernet
Piastra sostegno
Giunto a T
Tubo acciaio Ø 35 al metro
Rotolo termico 57x30 neutro cad.
Linerless adesivo 55,5x18 cad.
Software di configurazione Confbil

Codice

ACVTEL-4X0.12
ASE9001.0.AMBUL
OSUORFQ
AASKEDP
ASE5076-ETH
OSTOPS
OSTOGT
OSTOTA
CRCT-57B
CRAZ-57X50X18
WCONF-ECO

** Per il credito d'imposta 4.0 aggiungere il costo del software di configurazione

SUN ECO PLUS ALTA

Caratteristiche



- Struttura in acciaio inox
- Visore Custom a cristalli liquidi retroilluminato
- Tastiera lavabile Touchless ad alta velocità
- Stampante termica 8 dots/mm con dispositivo "easy loading"
- Opzione carta adesiva Linerless
- Velocità di stampa 70 mm/s
- Larghezza carta 57mm
- Intestazione Scontrino Programmabile (5 righe da 26 caratteri)
- Gestione data e ora automatica
- Scontrino Singolo o Cumulativo
- Stampa Data Confezionamento e Scadenza
- Stampa Lista Ingredienti Associata al PLU (6 righe da 45micro caratteri)
- Inserimento e Stampa del Lotto
- Stampa del Codice a Barre EAN13
- 999 PLU programmabili
- Variazione rapida dei prezzi
- Funzione Resto
- Funzione di Riapertura scontrino
- Stornata delle Battute
- Tara semiautomatica, manuale, prememorizzata e associata
- Totale Parziale di 4 Operatori su Schermo
- Fino a 6 bilance in Rete LAN (via cavo o RF)
- Programmazione della bilancia da PC
- Totali Generale, PLU e Operatori
- Kit Radio Frequenza opzionale
- 4-8-16 Operatori
- Alimentazione esterna 12/24V
- Batteria interna autonomia circa 35/40 ore
- Pubblicità su lato cliente
- Portate disponibili: 30kg/5g; 12-30kg/2-5g; 12kg/2g; 6kg/1g

Modello

SUN ECO PLUS ALTA KG.12/30 MULTIRANGE 4/8/16 operatori

Codice

NSUS030-N8

Accessori e opzioni

Piatto a bacinella

OSU0PTB

Cavo di collegamento in rete mt.5

ACVTEL-4X0.12

Uscita 12/24V montata in fabbrica

ASE9001.0.AMBUL

Kit radio frequenza montato in fabbrica

OSU0RFQ

Piedino in acciaio inox cad.

APV10449IM10X25

Kit stampante carta adesiva top quality montato in fabbrica

AASKEDP

Rotolo termico 57x30 neutro cad

CRCT-57B

Linerless adesivo 55,5x18 cad

CRAZ-57X50X18

Software di configurazione Confbil

WCONF-ECO

Foderina copri bilancia

ACOPRIBILANCIA

Scheda ethernet

ASE5076-ETH



** Per il credito d'imposta 4.0 aggiungere il costo del software di configurazione

SUN ECO PLUS BASSA



Caratteristiche

- Struttura in acciaio inox
- Visore Custom a cristalli liquidi retroilluminato
- Tastiera lavabile Touchless ad alta velocità
- Stampante termica 8 dots/mm con dispositivo "easy loading"
- Opzione carta adesiva Linerless
- Velocità di stampa 70 mm/s
- Larghezza carta 57mm
- Intestazione Scontrino Programmabile (5 righe da 26 caratteri)
- Gestione data e ora automatica
- Scontrino Singolo o Cumulativo
- Stampa Data Confezionamento e Scadenza
- Stampa Lista Ingredienti Associata al PLU (6 righe da 45micro caratteri)
- Inserimento e Stampa del Lotto
- Stampa del Codice a Barre EAN13
- 999 PLU programmabili
- Variazione rapida dei prezzi
- Funzione Resto
- Funzione di Riapertura scontrino
- Stornata delle Battute
- Tara semiautomatica, manuale, prememorizzata e associata
- Totale Parziale di 4 Operatori su Schermo
- Fino a 6 bilance in Rete LAN (via cavo o RF)
- Programmazione della bilancia da PC
- Totali Generale, PLU e Operatori
- Kit Radio Frequenza opzionale
- 4-8-16 Operatori
- Alimentazione esterna 12/24V opzionale
- Batteria interna autonomia circa 35/40 ore
- Pubblicità su lato cliente
- Portate disponibili: 30kg/5g; 12-30kg/2-5g; 12kg/2g; 6kg/1g

Modello

SUN ECO PLUS BASSA KG.12/30 MULTIRANGE 4/8/16 operatori

Codice

NSUS030-N8/B

Accessori e opzioni

Piatto a bacinella

Codice

OSU0PTB

Cavo di collegamento in rete mt.5

ACVTEL-4X0.12

Uscita 12/24V montata in fabbrica

ASE9001.0.AMBUL

Kit radio frequenza montato in fabbrica

OSU0RFQ

Piedino in acciaio inox cad.

APV10449IM10X25

Kit stampante carta adesiva top quality

AASKEDP

Rotolo termico 57x30 neutro cad

CRCT-57B

Linerless adesivo 55,5x18 cad

CRAZ-57X50X18

Software di configurazione Confbil

WCONF-ECO

Scheda ethernet

ASE5076-ETH

** Per il credito d'imposta 4.0 aggiungere il costo del software di configurazione

SUN ECO PLUS VOLO

Caratteristiche

- Stuttura in acciaio inox
- Visore Custom a cristalli liquidi retroilluminato
- Tastiera lavabile Touchless ad alta velocità
- Stampante termica 8 dots/mm con dispositivo "easy loading"
- Opzione carta adesiva Linerless
- Velocità di stampa 70 mm/s
- Larghezza carta 57mm
- Intestazione Scontrino Programmabile (5 righe da 26 caratteri)
- Gestione data e ora automatica
- Scontrino Singolo o Cumulativo
- Stampa Data Confezionamento e Scadenza
- Stampa Lista Ingredienti Associata al PLU (6 righe da 45micro caratteri)
- Inserimento e Stampa del Lotto
- Stampa del Codice a Barre EAN13
- 999 PLU programmabili
- Variazione rapida dei prezzi
- Funzione Resto
- Funzione di Riapertura scontrino
- Stornata delle Battute
- Tara semiautomatica, manuale, prememorizzata e associata
- Totale Parziale di 4 Operatori su Schermo
- Fino a 6 bilance in Rete LAN (via cavo o RF)
- Programmazione della bilancia da PC
- Totali Generale, PLU e Operatori
- Kit Radio Frequenza Opzionale
- 4-8-16 Operatori
- Alimentazione esterna 12/24V opzionale
- Batteria interna ricaricabile
- Pubblicità su lato cliente
- Portate disponibili: 30kg/5g; 12-30kg/2-5g; 12kg/2g; 6kg/1g



Accessori

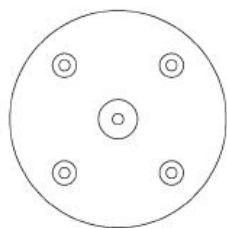

Piastra di sostegno

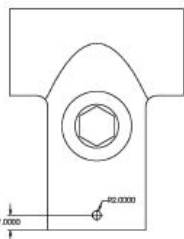

Giunto a T

Modello	Codice
SUN ECO PLUS VOLO KG.12/30 MULTIRANGE 4/8/16 operatori	NSUS030-N8/V
Opzioni	Codice
Cavo di collegamento in rete mt.5	ACVTEL-4X0.12
Uscita 12/24V montata in fabbrica	ASE9001.0.AMBUL
Kit radio frequenza montato in fabbrica	OSU0RFQ
Kit stampante carta adesiva top quality montato in fabbrica	AASKEDP
Scheda ethernet	ASE5076-ETH
Accessori	Codice
Piastra sostegno	OST0PS
Giunto a T	OST0GT
Tubo acciaio Ø 35 al metro	OST0TA
Rotolo termico 57x30 neutro cad.	CRCT-57B
Linerless adesivo 55,5x18 cad.	CRAZ-57X50X18
Software di configurazione Confbil	WCONF-ECO



** Per il credito d'imposta 4.0 aggiungere il costo del software di configurazione

SUN ECO

Caratteristiche

- Stuttura in acciaio inox
- Visore Custom a cristalli liquidi retroilluminato
- Tastiera meccanica con tasti in gomma
- Stampante termica 8 dots/mm con dispositivo "easy loading"
- Opzione carta adesiva Linerless
- Velocità di stampa 70 mm/s
- Larghezza carta 57mm
- Intestazione Scontrino Programmabile (5 righe da 26 caratteri)
- Gestione data e ora automatica
- Scontrino Singolo o Cumulativo
- Stampa Data Confezionamento e Scadenza
- Stampa Lista Ingredienti Associata al PLU (6 righe da 45micro caratteri)
- Inserimento e Stampa del Lotto
- Stampa del Codice a Barre EAN13
- 999 PLU programmabili
- Variazione rapida dei prezzi
- Funzione Resto
- Funzione di Riapertura scontrino
- Stornata delle Battute
- Tara semiautomatica, manuale, prememorizzata e associata
- Totale Parziale di 4 Operatori su Schermo
- Fino a 6 bilance in Rete LAN (via cavo o RF)
- Programmazione della bilancia da PC
- Totali Generale, PLU e Operatori
- Kit Radio Frequenza Opzionale
- 4-8-16 Operatori
- Alimentazione esterna 12/24V opzionale
- Batteria interna con autonomia di circa 35/40 ore
- Pubblicità su lato cliente
- Portate disponibili: 30kg/5g; 12-30kg/2-5g; 12kg/2g; 6kg/1g



Modello

SUN ECO KG.12/30 MULTIRANGE 4/8/16 operatori

Codice

NSUE030-N8

Accessori e opzioni

Piatto a bacinella

OSU0PTB

Cavo di collegamento in rete mt.5

ACVTEL-4X0.12

Uscita 12/24V montata in fabbrica

ASE9001.0.AMBUL

Kit radio frequenza montato in fabbrica

OSU0RFQ

Piedino in acciaio inox cad.

APV10449IM10X25

Kit stampante carta adesiva top quality montato in fabbrica

AASKEDP

Cappuccio trasparente copritasto

ACOPRITASTI

Rotolo termico 57x30 neutro cad

CRCT-57B

Linerless adesivo 55,5x18 cad

CRAZ-57X50X18

Software di configurazione Confbil

WCONF-ECO

Foderina copri bilancia

ACOPRIBILANCIA

Scheda ethernet

ASE5076-ETH

** Per il credito d'imposta 4.0 aggiungere il costo del software di configurazione

SUN ECO BASSA



Caratteristiche

- Struttura in acciaio inox
- Visore Custom a cristalli liquidi retroilluminato
- Tastiera meccanica con tasti in gomma
- Stampante termica 8 dots/mm con dispositivo "easy loading"
- Opzione carta adesiva Linerless
- Velocità di stampa 70 mm/s
- Larghezza carta 57mm
- Intestazione Scontrino Programmabile (5 righe da 26 caratteri)
- Gestione data e ora automatica
- Scontrino Singolo o Cumulativo
- Stampa Data Confezionamento e Scadenza
- Stampa Lista Ingredienti Associata al PLU (6 righe da 45micro caratteri)
- Inserimento e Stampa del Lotto
- Stampa del Codice a Barre EAN13
- 999 PLU programmabili
- Variazione rapida dei prezzi
- Funzione Resto
- Funzione di Riapertura scontrino
- Sbornata delle Battute
- Tara semiautomatica, manuale, prememorizzata e associata
- Totale Parziale di 4 Operatori su Schermo
- Fino a 6 bilance in Rete LAN (via cavo o RF)
- Programmazione della bilancia da PC
- Totali Generale, PLU e Operatori
- Kit Radio Frequenza Opzionale
- 4-8-16 Operatori
- Alimentazione esterna 12/24V opzionale
- Batteria interna automatica di circa 35/40 ore
- Pubblicità su lato cliente
- Portate disponibili: 30kg/5g; 12-30kg/2-5g; 12kg/2g; 6kg/1g

Modello

SUN ECO KG.12/30 MULTIRANGE 4/8/16 operatori

Codice

NSUB030-N8

Accessori e opzioni

Piatto a bacinella

Codice

OSU0PTB

Cavo di collegamento in rete mt.5

ACVTEL-4X0.12

Uscita 12/24V montata in fabbrica

ASE9001.0.AMBUL

Kit radio frequenza montato in fabbrica

OSU0RFQ

Piedino in acciaio inox cad.

APV10449IM10X25

Kit stampante carta adesiva top quality montato di fabbrica

AASKEDP

Cappuccio trasparente copritasto

ACOPRITASTI

Rotolo termico 57x30 neutro cad

CRCT-57B

Linerless adesivo 55,5x18 cad

CRAZ-57X50X18

Software di configurazione Confbil

WCONF-ECO

Scheda ethernet

ASE5076-ETH



** Per il credito d'imposta 4.0 aggiungere il costo del software di configurazione

SUN ECO VOLO



Caratteristiche

- Struttura in acciaio inox
- Visore Custom a cristalli liquidi retroilluminato
- Tastiera meccanica con tasti in gomma
- Stampante termica 8 dots/mm con dispositivo "easy loading"
- Opzione carta adesiva Linerless
- Velocità di stampa 70 mm/s
- Larghezza carta 57mm
- Intestazione Scontrino Programmabile (5 righe da 26 caratteri)
- Gestione data e ora automatica
- Scontrino Singolo o Cumulativo
- Stampa Data Confezionamento e Scadenza
- Stampa Lista Ingredienti Associata al PLU (6 righe da 45micro caratteri)
- Inserimento e Stampa del Lotto
- Stampa del Codice a Barre EAN13
- 999 PLU programmabili
- Variazione rapida dei prezzi
- Funzione Resto
- Funzione di Riapertura scontrino
- Stornata delle Battute
- Tara semiautomatica, manuale, prememorizzata e associata
- Totale Parziale di 4 Operatori su Schermo
- Fino a 6 bilance in Rete LAN (via cavo o RF)
- Programmazione della bilancia da PC
- Totali Generale, PLU e Operatori
- Kit Radio Frequenza Opzionale
- 4-8-16 Operatori
- Alimentazione esterna 12/24V opzionale
- Batteria interna ricaricabile
- Pubblicità su lato cliente
- Portate disponibili: 30kg/5g; 12-30kg/2-5g; 12kg/2g; 6kg/1g

Accessori

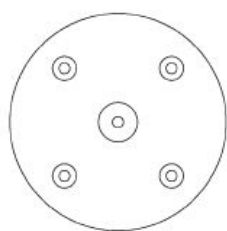

Piastra di sostegno

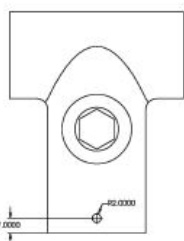

Giunto a T

Modello

SUN ECO VOLO KG.12/30 MULTIRANGE 4/8/16 operatori

Codice

NSUV030-N8

Opzioni

Cavo di collegamento in rete mt.5

Codice

ACVTEL-4X0.12

Uscita 12/24V montata in fabbrica

ASE9001.0.AMBUL

Kit radio frequenza montato in fabbrica

OSU0RFQ

Kit stampante carta adesiva top quality montato in fabbrica

AASKEDP

Cappuccio trasparente copritasto

ACOPRITASTI

Scheda ethernet

ASE5076-ETH

Accessori

Piastra sostegno

Codice

OSTOPS

Giunto a T

OST0GT

Tubo acciaio Ø 35 al metro

OST0TA

Rotolo termico 57x30 neutro cad.

CRCT-57B

Linerless adesivo 55,5x18 cad.

CRAZ-57X50X18

Software di configurazione Confbil

WCONF-ECO

** Per il credito d'imposta 4.0 aggiungere il costo del software di configurazione

Esempio di utilizzo dei particolari per il sostegno della bilancia pensile

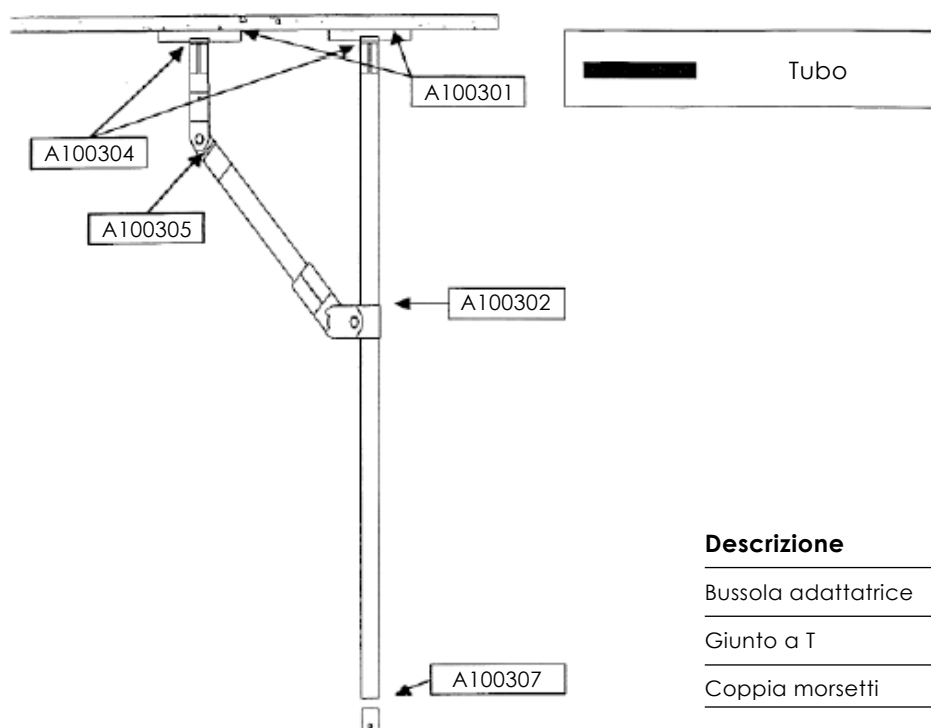
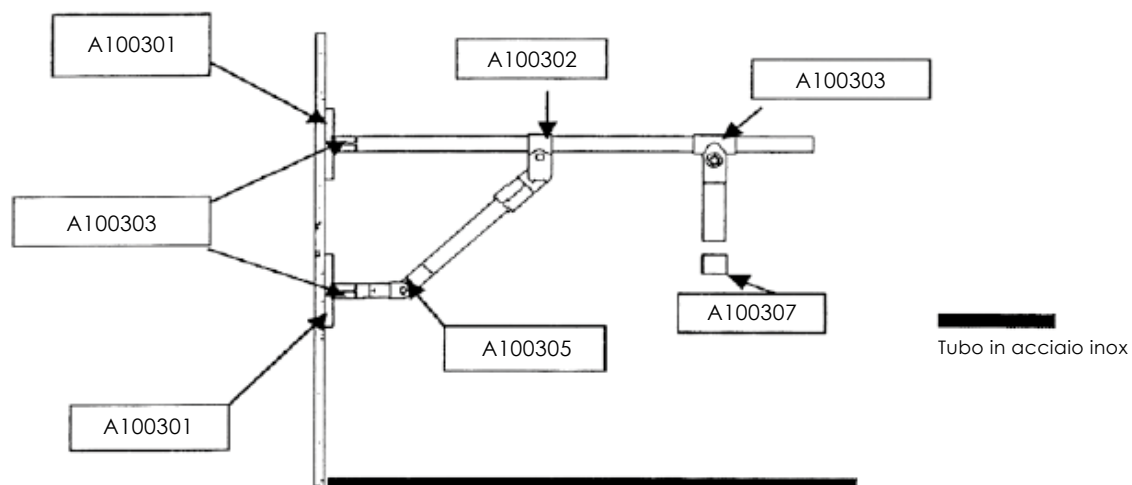

Descrizione	Codice
Bussola adattatrice	A100304
Giunto a T	A100303
Coppia morsetti	A100305
Adattatore attac. pensile	A100307
Piastra di sostegno	A100301
Tubo acciaio inox 3 m ø35 mm (ESTERNO)	A100306



ALEX COLOR

Caratteristiche

- Visore 7" a colori
- Tastiera lavabile touchless ad alta velocità o meccanica
- Stampante termica 8 dots/mm con dispositivo "easy loading"
- Opzione carta adesiva linerless
- Velocità di stampa 70 mm/s
- Larghezza carta 57 mm
- Intestazione scontrino programmabile (5 righe da 26 caratteri)
- Gestione data e ora automatica
- Scontrino singolo o cumulativo
- Stampa data confezionamento e scadenza
- Stampa lista ingredienti associata al PLU (12 righe da 45 micro caratteri)
- Inserimento e stampa del lotto
- Stampa del codice a barre EAN13
- 999 PLU programmabili
- Funzione resto
- Variazione rapida dei prezzi
- Funzione riapertura scontrino
- Stornata delle battute
- Tara semiautomatica, manuale, prememorizzata e associata
- Totale parziale di 8 operatori su schermo
- Fino a 6 bilance in rete LAN (via cavo o RF)
- Programmazione della bilancia da PC
- Totali Generale, PLU e operatori
- Kit radiofrequenza opzionale
- 4-8-16 Operatori
- Alimentazione esterna 12/24V opzionale
- Batteria interna ricaricabile
- Immagini grafiche sul lato cliente
- Portate disponibili: 30kg/5g; 12-30kg/2-5g; 12kg/2g; 6kg/1g

Modello	Codice
ALEX COLOR BIANCA con tastiera capacitiva	NSUC030-CN8WHITE
ALEX COLOR NERA con tastiera capacitiva	NSUC030-CN8BLACK
ALEX COLOR ARGENTO con tastiera capacitiva	NSUC030-CN8SILVER
ALEX COLOR BIANCA con tastiera meccanica	NSUC030-MN8WHITE
ALEX COLOR NERA con tastiera meccanica	NSUC030-MN8BLACK
ALEX COLOR ARGENTO con tastiera meccanica	NSUC030-MN8SILVER

Accessori e opzioni	Codice
Piatto a bacinella	OSU0PTB
Cavo di collegamento in rete mt.5	ACVTEL-4X0.12
Uscita 12/24V montata in fabbrica	ASE9001.0.AMBUL
Kit radio frequenza montato in fabbrica	OSU0RFQ
Piedino in acciaio inox cad.	APV10449IM10X25
Kit stampante carta adesiva top quality montato in fabbrica	AASKEDP
Rotolo termico 57x30 neutro cad	CRCT-57B
Linerless adesivo 55,5x18 cad	CRAZ-57X50X18
Software di configurazione Confbil	WCONF-ECO
Foderina copri bilancia	ACOPRIBILANCIA
Scheda ethernet	ASE5076-ETH



** Per il credito d'imposta 4.0 aggiungere il costo del software di configurazione



BATTERIA AL LITIO
LUNGA DURATA



PER MERCATI
E AMBULANTI

ALEX COLOR EXTRA

Caratteristiche



- Visore 7" a colori
- Tastiera lavabile touchless ad alta velocità o meccanica
- Stampante termica 8 dots/mm con dispositivo "easy loading"
- Opzione carta adesiva linerless
- Velocità di stampa 70 mm/s
- Larghezza carta 57 mm
- Intestazione scontrino programmabile (5 righe da 26 caratteri)
- Gestione data e ora automatica
- Scontrino singolo o cumulativo
- Stampa data confezionamento e scadenza
- Inserimento e stampa del lotto
- Stampa del codice a barre EAN13
- 999 PLU programmabili
- Funzione resto
- Variazione rapida dei prezzi
- Stampa lista ingredienti associata al PLU (12 righe da 45 micro caratteri)
- Funzione riapertura scontrino
- Stornata delle battute
- Tara semiautomatica, manuale, prememorizzata e associata
- Totale parziale di 8 operatori su schermo
- Fino a 6 bilance in rete LAN (via cavo o RF)
- Programmazione della bilancia da PC
- Totali Generale, PLU e operatori
- Kit radiofrequenza opzionale
- 4-8-16 Operatori
- Alimentazione esterna 12/24V opzionale
- Batteria interna al litio con alimentazione e autonomia di circa 35/40 ore
- Immagini grafiche sul lato cliente
- Portate disponibili: 30kg/5g; 12-30kg/2-5g; 12kg/2g; 6kg/1g

Modello

Modello	Codice
ALEX COLOR EXTRA BIANCA con tastiera capacitiva	NSUX030-CN8WHITE
ALEX COLOR EXTRA NERA con tastiera capacitiva	NSUX030-CN8BLACK
ALEX COLOR EXTRA ARGENTO con tastiera capacitiva	NSUX030-CN8SILVER
ALEX COLOR EXTRA BIANCA con tastiera meccanica	NSUX030-MN8WHITE
ALEX COLOR EXTRA NERA con tastiera meccanica	NSUX030-MN8BLACK
ALEX COLOR EXTRA ARGENTO con tastiera meccanica	NSUX030-MN8SILVER

Accessori e opzioni

Accessori e opzioni	Codice
Piatto a bacinella	OSU0PTB
Cavo di collegamento in rete mt5	ACVTEL-4X0.12
Uscita 12/24V montata in fabbrica	ASE9001.0.AMBUL
Kit radio frequenza montato in fabbrica	OSU0RFQ
Piedino in acciaio inox cad.	APV10449IM10X25
Kit stampante carta adesiva top quality montato in fabbrica	AASKEDP
Rotolo termico 57x30 neutro cad	CRCT-57B
Linerless adesivo 55,5x18 cad	CRAZ-57X50X18
Software di configurazione Confbil	WCONF-ECO
Foderina copri bilancia	ACOPRIBILANCIA
Scheda ethernet	ASE5076-ETH

** Per il credito d'imposta 4.0 aggiungere il costo del software di configurazione



SPECIAL
EDITION

ALEX COLOR

Caratteristiche



Carbonio



Legno

- Visore 7" a colori
- Tastiera lavabile touchless ad alta velocità o meccanica
- Stampante termica 8 dots/mm con dispositivo "easy loading"
- Opzione carta adesiva linerless
- Velocità di stampa 70 mm/s
- Larghezza carta 57 mm
- Intestazione scontrino programmabile (5 righe da 26 caratteri)
- Gestione data e ora automatica
- Scontrino singolo o cumulativo
- Stampa data confezionamento e scadenza
- Stampa lista ingredienti associata al PLU (12 righe da 45 micro caratteri)
- Inserimento e stampa del lotto
- Stampa del codice a barre EAN13
- 999 PLU programmabili
- Funzione resto
- Variazione rapida dei prezzi
- Funzione riapertura scontrino
- Stornata delle battute
- Tara semiautomatica, manuale, prememorizzata e associata
- Totale parziale di 8 operatori su schermo
- Fino a 6 bilance in rete LAN (via cavo o RF)
- Programmazione della bilancia da PC
- Totali Generale, PLU e operatori
- Kit radiofrequenza opzionale
- 4-8-16 Operatori
- Alimentazione esterna 12/24V opzionale
- Batteria interna ricaricabile
- Immagini grafiche sul lato cliente
- Portate disponibili: 30kg/5g; 12-30kg/2-5g; 12kg/2g; 6kg/1g

Modelli

Modelli	Codice
ALEX COLOR CARBONIO con tastiera capacitiva	NSUC030-CN8CARBON
ALEX COLOR LEGNO con tastiera capacitiva	NSUC030-CN8WOOD
ALEX COLOR CARBONIO con tastiera meccanica	NSUC030-MN8CARBON
ALEX COLOR LEGNO con tastiera meccanica	NSUC030-MN8WOOD

Accessori e opzioni

Accessori e opzioni	Codice
Piatto a bacinella	OSU0PTB
Cavo di collegamento in rete mt.5	ACVTEL-4X0.12
Uscita 12/24V montata in fabbrica	ASE9001.0.AMBUL
Kit radio frequenza montato in fabbrica	OSU0RFQ
Piedino in acciaio inox cad.	APV104491M10X25
Kit stampante carta adesiva top quality montato in fabbrica	AASKEDP
Rotolo termico 57x30 neutro cad	CRCT-57B
Linerless adesivo 55,5x18 cad	CRAZ-57X50X18
Kit Batteria al litio a lunga durata con alimentatore	OSU0LITIO
Software di configurazione Confbil	WCONF-ECO
Foderina copri bilancia	ACOPRIBILANCIA
Scheda ethernet	ASE5076-ETH



** Per il credito d'imposta 4.0 aggiungere il costo del software di configurazione

ALEX COLOR BASSA



Caratteristiche

- Visore 7" a colori
- Tastiera lavabile touchless ad alta velocità o meccanica
- Stampante termica 8 dots/mm con dispositivo "easy loading"
- Opzione carta adesiva linerless
- Velocità di stampa 70 mm/s
- Larghezza carta 57 mm
- Intestazione scontrino programmabile (5 righe da 26 caratteri)
- Gestione data e ora automatica
- Scontrino singolo o cumulativo
- Stampa data confezionamento e scadenza
- Stampa lista ingredienti associata al PLU (12 righe da 45 micro caratteri)
- Inserimento e stampa del lotto
- Stampa del codice a barre EAN13
- 999 PLU programmabili
- Funzione resto
- Variazione rapida dei prezzi
- Funzione riapertura scontrino
- Stornata delle battute
- Tara semiautomatica, manuale, prememorizzata e associata
- Totale parziale di 8 operatori su schermo
- Fino a 6 bilance in rete LAN (via cavo o RF)
- Programmazione della bilancia da PC
- Totali Generale, PLU e operatori
- Kit radiofrequenza opzionale
- 4-8-16 Operatori
- Alimentazione esterna 12/24V opzionale
- Batteria interna ricaricabile
- Immagini grafiche sul lato cliente
- Portate disponibili: 30kg/5g; 12-30kg/2-5g; 12kg/2g; 6kg/1g

Modelli

	Codice
ALEX COLOR BASSA NERA con tastiera capacitiva	NSUBC30-CBLACK
ALEX COLOR BASSA ARGENTO con tastiera capacitiva	NSUBC30-CGLIT
ALEX COLOR BASSA BIANCA con tastiera capacitiva	NSUBC30-CWHITE
ALEX COLOR BASSA NERA con tastiera meccanica	NSUBC30-MBLACK
ALEX COLOR BASSA ARGENTO con tastiera meccanica	NSUBC30-MGLIT
ALEX COLOR BASSA BIANCA con tastiera meccanica	NSUBC30-MWHITE

Accessori e opzioni

	Codice
Piatto a bacinella	OSU0PTB
Cavo di collegamento in rete mt.5	ACVTEL-4X0.12
Uscita 12/24V montata in fabbrica	ASE9001.0.AMBUL
Kit radio frequenza montato in fabbrica	OSU0RFQ
Piedino in acciaio inox cad.	APV10449IM10X25
Kit stampante carta adesiva top quality montato in fabbrica	AASKEDP
Rotolo termico 57x30 neutro cad	CRCT-57B
Linerless adesivo 55,5x18 cad	CRAZ-57X50X18
Software di configurazione Confbil	WCONF-ECO
Scheda ethernet	ASE5076-ETH

** Per il credito d'imposta 4.0 aggiungere il costo del software di configurazione



BATTERIA AL LITIO
LUNGA DURATA



PER MERCATI
E AMBULANTI

ALEX COLOR EXTRA BASSA

Caratteristiche



- Visore 7" a colori
- Tastiera lavabile touchless ad alta velocità o meccanica
- Stampante termica 8 dots/mm con dispositivo "easy loading"
- Opzione carta adesiva linerless
- Velocità di stampa 70 mm/s
- Larghezza carta 57 mm
- Intestazione scontrino programmabile (5 righe da 26 caratteri)
- Gestione data e ora automatica
- Scontrino singolo o cumulativo
- Stampa data confezionamento e scadenza
- Stampa lista ingredienti associata al PLU (12 righe da 45 micro caratteri)
- Inserimento e stampa del lotto
- Stampa del codice a barre EAN13
- 999 PLU programmabili
- Funzione resto
- Variazione rapida dei prezzi
- Funzione riapertura scontrino
- Stornata delle battute
- Tara semiautomatica, manuale, prememorizzata e associata
- Totale parziale di 8 operatori su schermo
- Fino a 6 bilance in rete LAN (via cavo o RF)
- Programmazione della bilancia da PC
- Totali Generale, PLU e operatori
- Kit radiofrequenza opzionale
- 4-8-16 Operatori
- Alimentazione esterna 12/24V opzionale
- Batteria interna al litio con alimentazione e autonomia di circa 35/40 ore
- Immagini grafiche sul lato cliente
- Portate disponibili: 30kg/5g; 12-30kg/2-5g; 12kg/2g; 6kg/1g

Modelli

Modelli	Codice
ALEX COLOR BASSA NERA con tastiera capacitiva	NSUBX30-CBLACK
ALEX COLOR BASSA ARGENTO con tastiera capacitiva	NSUBX30-CGLIT
ALEX COLOR BASSA BIANCA con tastiera capacitiva	NSUBX30-CWHITE
ALEX COLOR BASSA NERA con tastiera meccanica	NSUBX30-MBLACK
ALEX COLOR BASSA ARGENTO con tastiera meccanica	NSUBX30-MGLIT
ALEX COLOR BASSA BIANCA con tastiera meccanica	NSUBX30-MWHITE

Accessori e opzioni

Accessori e opzioni	Codice
Piatto a bacinella	OSU0PTB
Cavo di collegamento in rete mt.5	ACVTEL-4X0.12
Uscita 12/24V montata in fabbrica	ASE9001.0.AMBUL
Kit radio frequenza montato in fabbrica	OSU0RFQ
Piedino in acciaio inox cad.	APV10449IM10X25
Kit stampante carta adesiva top quality montato in fabbrica	AASKEDP
Rotolo termico 57x30 neutro cad	CRCT-57B
Linerless adesivo 55,5x18 cad	CRAZ-57X50X18
Software di configurazione Confbil	WCONF-ECO
Scheda ethernet	ASE5076-ETH



** Per il credito d'imposta 4.0 aggiungere il costo del software di configurazione

ALEX



Caratteristiche

- Struttura in ABS in colorazione Bianca, Blu o Rossa
- Visore Custom a cristalli liquidi retroilluminato
- Tastiera meccanica con tasti in gomma
- Stampante termica 8 dots/mm con dispositivo "easy loading"
- Opzione carta adesiva linerless
- Velocità di stampa 70 mm/s
- Larghezza carta 57 mm
- Intestazione scontrino programmabile (5 righe da 26 caratteri)
- Gestione data e ora automatica
- Scontrino singolo o cumulativo
- Stampa data confezionamento e scadenza
- Stampa lista ingredienti associata al PLU (12 righe da 45 micro caratteri)
- Inserimento e stampa del lotto
- Stampa del codice a barre EAN13
- 999 PLU programmabili
- Funzione resto
- Variazione rapida dei prezzi
- Funzione riapertura scontrino
- Stornata delle battute
- Tara semiautomatica, manuale, prememorizzata e associata
- Totale parziale di 4 operatori su schermo
- Fino a 6 bilance in rete LAN (via cavo o RF)
- Programmazione della bilancia da PC
- Totali Generale, PLU e operatori
- Kit radiofrequenza opzionale
- 4-8-16 Operatori
- Alimentazione esterna 12/24V opzionale
- Batteria interna autonomia circa 35/40 ore
- Pubblicità sul lato cliente
- Portate disponibili: 30kg/5g; 12-30kg/2-5g; 12kg/2g; 6kg/1g

Modelli

	Codice
Alex blu kg 12/30:2/5 g	NSUA030-N8BLU
Alex rossa kg 12/30:2/5 g	NSUA030-N8RED
Alex bianca kg 12/30:2/5 g	NSUA030-N8

Accessori e opzioni

	Codice
Piatto a bacinella	OSUOPTB
Cavo di collegamento in rete mt.5	ACVTEL-4X0.12
Uscita 12/24V montata in fabbrica	ASE9001.0.AMBUL
Kit radio frequenza montato in fabbrica	OSUORFQ
Piedino in acciaio inox cad.	APV10449IM10X25
Kit stampante carta adesiva top quality montato in fabbrica	AASKEDP
Cappuccio trasparente copritasto	ACOPRITASTI
Rotolo termico 57x30 neutro cad	CRCT-57B
Linerless adesivo 55,5x18 cad	CRAZ-57X50X18
Software di configurazione Confbil	WCONF-ECO
Foderina copri bilancia	ACOPRIBILANCIA
Scheda ethernet	ASE5076-ETH



** Per il credito d'imposta 4.0 aggiungere il costo del software di configurazione

ALEX con etichettatrice ZD421T



Caratteristiche

- Memorizzazione dei PLU e ingredienti nella bilancia
- Memorizzazione barcode EAN13 e scadenza nella bilancia, associata al PLU
- Formato etichetta associato al PLU
- 12 righe ingredienti da 45 caratteri ciascuna associabile al PLU (totale 100 liste)
- Inserimento Lotto manuale
- Inserimento numero di etichette da stampare (per la stampa a corpo)
- Possibilità di stampare manualmente un'etichetta di totale con totale del peso, totale dell'importo e numero di confezioni etichettate
- 999 PLU programmabili
- Alimentazione esterna 12/24V opzionale
- Batteria interna autonomia circa 35/40 ore
- Portate disponibili: 30kg/5g; 12-30kg/2-5g; 12kg/2g; 6kg/1g
- Formati etichetta memorizzati nell'etichettatrice
- Informazioni del plu e ingredienti memorizzati nella bilancia

Modelli

Modelli	Codice
Alex blu kg 12/30 : 2/5 g con etichettatrice ZD421T	NSUA030-N8BLU + E910
Alex rossa kg 12/30 : 2/5 g con etichettatrice ZD421T	NSUA030-N8RED + E910
Alex bianca kg 12/30 : 2/5 g con etichettatrice ZD421T	NSUA030-N8 + E910

Accessori e opzioni

Accessori e opzioni	Codice
Piatto a bacinella	OSU0PTB
Cavo di collegamento in rete mt.5	ACVTEL-4X0.12
Uscita 12/24V montata in fabbrica	ASE9001.0.AMBUL
Kit radio frequenza montato in fabbrica	OSU0RFQ
Piedino in acciaio inox cad.	APV10449IM10X25
Kit stampante carta adesiva top quality montato in fabbrica	AASKEDP
Cappuccio trasparente copritasto	ACOPRITASTI
Software di configurazione Confbil	WCONF-ECO
Foderina copri bilancia	ACOPRIBILANCIA
Scheda ethernet	ASE5076-ETH

** Per il credito d'imposta 4.0 aggiungere il costo del software di configurazione

ALEX BASSA



Caratteristiche

- Struttura in ABS in colorazione Bianca, Blu o Rossa
- Tastiera meccanica con tasti in gomma
- Stampante termica 8 dots/mm con dispositivo "easy loading"
- Opzione carta adesiva linerless
- Velocità di stampa 70 mm/s
- Larghezza carta 57 mm
- Intestazione scontrino programmabile (5 righe da 26 caratteri)
- Gestione data e ora automatica
- Scontrino singolo o cumulativo
- Stampa data confezionamento e scadenza
- Stampa lista ingredienti associata al PLU (6 righe da 45 micro caratteri)
- Inserimento e stampa del lotto
- Stampa del codice a barre EAN13
- 999 PLU programmabili
- Funzione resto
- Variazione rapida dei prezzi
- Funzione riapertura scontrino
- Stornata delle battute
- Tara semiautomatica, manuale, prememorizzata e associata
- Totale parziale di 4 operatori su schermo
- Fino a 6 bilance in rete LAN (via cavo o RF)
- Programmazione della bilancia da PC
- Totali Generale, PLU e operatori
- Kit radiofrequenza opzionale
- 4-8-16 Operatori
- Alimentazione esterna 12/24V opzionale
- Batteria interna autonomia circa 35/40 ore
- Pubblicità sul lato cliente
- Portate disponibili: 30kg/5g; 12-30kg/2-5g; 12kg/2g; 6kg/1g

Modello

Alex bassa blu kg 12/30 : 2/5 g

Alex bassa rossa kg 12/30 : 2/5 g

Alex bassa bianca kg 12/30 : 2/5 g

Codice

NSUBA30-N8BLU

NSUBA30-N8RED

NSUBA30-N8WHITE

Accessori e opzioni

Piatto a bacinella

Cavo di collegamento in rete mt. 5

Uscita 12/24V montata in fabbrica

Kit radio frequenza montato in fabbrica

Piedino in acciaio inox cad.

Kit stampante carta adesiva top quality montato in fabbrica

Cappuccio trasparente copritasto

Rotolo termico 57x30 neutro cad

Linerless adesivo 55,5x18 cad

Software di configurazione Confbil

Scheda ethernet

Codice

OSUOPTB

ACVTEL-4X0.12

ASE9001.0.AMBUL

OSUORFQ

APV10449IM10X25

AASKEDP

ACOPRITASTI

CRCT-57B

CRAZ-57X50X18

WCONF-ECO

ASE5076-ETH



** Per il credito d'imposta 4.0 aggiungere il costo del software di configurazione



ALEX MARE

Caratteristiche

- Gestione orologio-datario interno
- Intestazione scontrino programmabile (5 righe da 26 caratteri)
- 100 PLU
- Stampante termica grafica 8 dots/mm
 - Velocità: 70 mm/s
 - Larghezza carta: 57mm
- Stampa del codice a barre programmabile EAN13
- Funzione resto
- Riapertura scontrino
- Stornata delle transazioni
- Variazione rapida prezzi PLU
- Tara manuale, automatica o associata al PLU
- 2 operatori
- Visualizzazione sub-totale degli operatori
- Display LCD Custom retroilluminato
- Totale serale degli operatori e dei PLU
- Alimentazione a batteria 6V 12Ah per una lunga durata (circa 35/40 ore con risparmio batteria attivo)
- Portate disponibili: 6/15kg-2/5g 15/30kg-5/10g

Modelli

Alex Mare Portata 15/30kg-5/10g multirange

Alex Mare Portata 6/15kg-2/5g multirange

Codice

NSUA030-MARE

NSUA015-MARE

Accessori e opzioni

Piatto a bacinella

Rotolo termico 57x30 neutro cad.

Foderina copri bilancia

Codice

OSU0PTB

CRCT-57B

ACOPRIBILANCIA

ALEX MARE BASSA

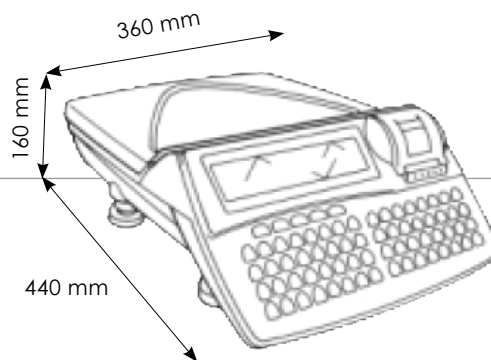

Caratteristiche

- Gestione orologio-datario interno
- Intestazione scontrino programmabile (5 righe yda 26 caratteri)
- 100 PLU
- Stampante termica grafica 8dots/mm (Velocità: 70 mm/s Larghezza carta: 57 mm)
- Stampa del codice a barre programmabile EAN13
- Funzione resto
- Riapertura scontrino
- Stornata delle transazioni
- Variazione rapida prezzi PLU
- Tara manuale, automatica o associata al PLU
- 2 operatori
- Visualizzazione sub-totale degli operatori
- Display LCD CUSTOM retroilluminato
- Totale serale degli operatori e dei PLU
- Alimentazione a batteria 6V 12Ah per una lunga durata (circa 35/40 ore con risparmio batteria attivo)
- Portate disponibili: 6/15kg – 2/5g 15/30kg – 5/10g

Modelli

Alex Mare Bassa Portata 15/30kg-5/10g multirange
 Alex Mare Bassa Portata 6/15kg-2/5g multirange

Codice

NSUBA30-N8MARE
 NSUBA15-N8MARE

Accessori e opzioni

Piatto a bacinella
 Rotolo termico 57x30 neutro cad.

Codice

OSUOPTB
 CRCT-57B

STELLA



Bar, gelaterie, confetterie, ambulanti, ristoranti e trattorie troveranno la loro bilancia ideale in *Eurobil Stella*.

Si tratta di una bilancia molto pratica, che ben si adatta a qualsiasi tipo di spazio e arredamento.

La bilancia punta sull'affidabilità: il **sistema a cella di carico**, la **tastiera semplice e resistente all'acqua**, nuova e sicura.

È disponibile con **alimentazione a rete e a batteria interna di serie**.

Due tipi di piatto (fondo e piano) così da rispondere adeguatamente ad ogni esigenza.

Con *Eurobil Stella* il lavoro diventerà più semplice ed ogni vostra operazione di vendita sarà ancora più veloce.



Caratteristiche

- Trasduttore di peso: a cella di carico con dispositivo di autozero
- Portate e divisioni: 6/15 kg div. 2/5 gr
- Peso: 4,5 kg
- Alimentazione: 220 VAC +10% -15% 50/60 Hz
- Dimensioni: (L x A x P) 300 x 120 x 330 mm
- Tastiera: membrana impermeabile a 25 tasti
- Visori: 3 display lato anteriore e 3 display lato posteriore a cristalli liquidi (Lcd) retroilluminato
- Piatto rettangolare piano: (L x P) 300 x 240 mm
- Piatto rettangolare fondo: (L x A x P) 310x230x35
- Funzionamento tara
- Batteria interna 4 AH / 6V ricaricabile autonoma 150 ore
- Temperatura di lavoro: -10°C + 40°C
- 9 PLU diretti
- Omologazione CE-M e libretto metrologico

Modelli

	Codice
Stella Bassa portata 6/15 kg-2/5 g multirange	BSTELLA015
Stella Bassa portata 15/30 kg-5/10g multirange	BSTELLA030
Stella con colonna portata 6/15 kg-2/5 g multirange	BSTELLA015-C
Stella con colonna portata 15/30 kg-5/10 g multirange	BSTELLA030-C

Accessori e opzioni

	Codice
Piatto a bacinella	API-2521S1

MINI STELLA



Bar, gelaterie, confetterie, ambulanti, ristoranti e trattorie troveranno la loro bilancia ideale in *Eurobil Mini Stella*.

Si tratta infatti di una bilancia molto pratica, che ben si adatta a qualsiasi tipo di spazio e arredamento.

La bilancia punta sull'affidabilità: il **sistema a cella di carico**, la **tastiera semplice e resistente all'acqua**, nuova e sicura.

È disponibile con **alimentazione a rete e a batteria interna di serie**.

Due tipi di piatto (fondo e piano) così da rispondere adeguatamente ad ogni esigenza.

Con *Eurobil Mini Stella* il lavoro diventerà più semplice ed ogni vostra operazione di vendita sarà ancora più veloce.



Caratteristiche

- Trasduttore di peso: a cella di carico con dispositivo di autozero
- Portate e divisioni: 3/6 kg div. 1/2 gr
- Peso: 4,5 kg
- Alimentazione: 220 VAC +10% -15% 50 Hz
- Dimensioni: (L x A x P) 225 x 110 x 300 mm
- Tastiera: membrana impermeabile a 20 tasti
- Visori: 3 display lato anteriore e 3 display lato posteriore a cristalli liquidi (Lcd) retroilluminato
- Piatto rettangolare piano: (L x P) 250 x 225 mm
- Funzionamento tara
- Batteria interna 4 AH / 6V ricaricabile autonoma 150 ore
- Temperatura di lavoro: -10°C + 40°C
- 3 PLU diretti - 90 indiretti
- Omologazione CE-M e libretto metrologico

Modelli

Mini Stella portata 3/6 kg - 1/2 g multirange

Codice

BSTELLA003

Accessori e opzioni

Piatto a bacinella

Codice

API-2521S1

COMETA



**Bilancia elettronica da banco
"solo peso", con funzione conta pezzi,
autozero e tara, può funzionare
sia a rete che a batteria con relativo
segnale di batteria scarica.**

Caratteristiche

- Munita di display LCD retroilluminato con cifre da 30mm di altezza per una facile lettura.
- Piatto di pesatura in acciaio Inox.
- Strumento a calibrazione esterna.
- Omologazione CE-M e libretto metrologico

Modelli

Cometa portata 6/15 kg - 2/5 g multirange
Cometa portata 15/30 kg - 5/10 g multirange

Codice

BCOMETA015
BCOMETA030

Accessori e opzioni

Piatto a bacinella

Codice

API-2521S1

Stazione di etichettatura con PC - TOUCH



SISTEMA DI ETICHETTATURA ABBINATO A PC-TOUCH CARROZZATO IN ALLUMINIO IDEALE PER AMBIENTI INDUSTRIALI

Modalità d'uso

- Interfaccia grafica per selezione articoli e etichette su pc touch carrozzato in alluminio
- Possibilità di collegamento ai nostri strumenti: Iscale – Fly Plus – SunEco - SunEco Alex
- Versioni disponibili, stazione completa composta da:
Etichettatrice PM42 con PC-TOUCH carrozzato in alluminio, carrello in acciaio inox, visore FLY PLUS e piattaforma in acciaio inox

- Numero articoli illimitati
- Gestione del lavoro tramite Pc-touch: aggiunta, cancellazione, scelta dell'articolo, comodità di gestione dei campi variabili dell'etichetta modificabili direttamente, da programma dedicato all'etichettatura.
- Codici a barre EAN13, EAN128, QR CODE programmabili

Potenzialità software

- Numero formati etichetta illimitati e personalizzabili tramite programma di editing grafico dell'etichetta incluso

Velocità di stampa:

- A 203 dpi/300 dpi: 100 mm/s–300 mm/s
- A 406 dpi: 100 mm/s–250 mm/s

Stazione Completa di Etichettatrice con PC-TOUCH Carrozzato in alluminio, carrello in acciaio inox, visore FLY PLUS e piattaforma in acciaio inox nelle seguenti versioni disponibili:

Modello	Portata (Max Kg)	Divisione (g)		Codice
M30X30 con etichettatrice PD45S	12/30	2/5		EPC-TOUCHM3012
M40X40 con etichettatrice PD45S	12/30	2/5		EPC-TOUCHM4012
M60X60 con etichettatrice PD45S	30/60	10/20		EPC-TOUCHM6030
M60X60 con etichettatrice PD45S	60/150	20/50		EPC-TOUCHM6060

Modello	Portata (Max Kg)	Divisione (g)		Codice
M30X30 con etichettatrice ZD421T	12/30	2/5		EPC-TOUCHM3012-Z
M40X40 con etichettatrice ZD421T	12/30	2/5		EPC-TOUCHM4012-Z
M60X60 con etichettatrice ZD421T	30/60	10/20		EPC-TOUCHM6030-Z
M60X60 con etichettatrice ZD421T	60/150	20/50		EPC-TOUCHM6060-Z



** Sistema certificato per il credito d'imposta 4.0

Pc Touch Screen



Caratteristiche

- Formato cabinet Sistema integrato con pannello LCD 15", realizzato in estruso di alluminio
- Pannello TFT LCD Pannello TFT LCD da 15", 1024x768 con touch screen capacitivo
- Audio Compatibile AC97
- Motherboard Embedded Speakers Integrati 3W stereo speakers
- Formato motherboard W 204 x D 145 mm LAN standard
Realtek 8100BL Ethernet 10/100 integrata on board
- Microprocessore:
 - CPU:** Intel® Bay-Trail J1900 Quad Core
 - RAM:** DDR3L, 1333/1600 MHz, 1*SO- DIMM (4G as standard, optional up to 8 GB)
 - 3 Porte** seriali RS232 DB9 Pin
 - 1 Porta** Lan RJ45 Ethernet
 - 1 Porta** VGA (x Display Secondario)
 - 4 porte** USB
- Hard disk standard da 64 GB SSD
- Temperatura di utilizzo 0°C ~ 35°C
- Sistema operativo Windows/10

Modello

PC touch Screen 15"

Codice

PC-TOUCH

SOFTWARE DI ETICHETTATURA LabelOne

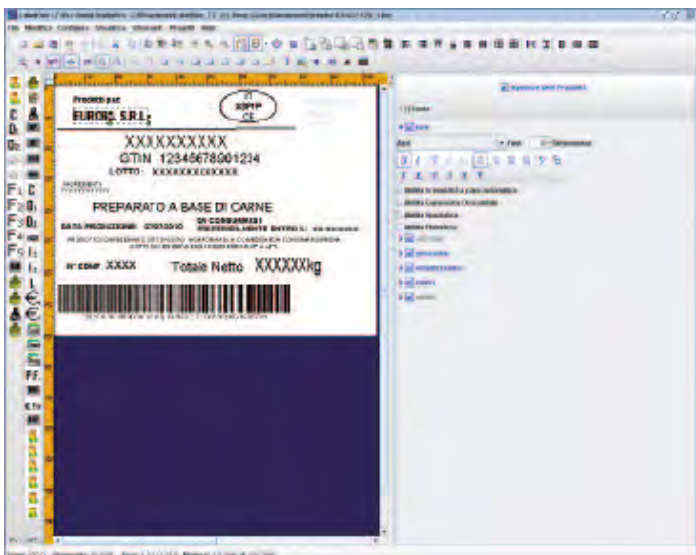

Software Grafico per disegno etichetta



Software di lavoro

Caratteristiche

- Gestione doppia piattaforma
- Sottrazione della tara autopesata, manuale o programmata
- Totalizzazione delle pesate su tre livelli (scatola, bancale, tot. bancali)
- Gestione e stampa intestazione cliente selezionato
- Programmazione dell'archivio articoli con: codice, 2 descrizioni alfanumeriche, 2500 caratteri nel campo ingredienti, gg di scadenza, gg di stagionatura, tara, prezzo, barcode EAN13, codice EAN128, totalizzatori automatici, liste tracciabilità, tabelle nutrizionali.
- Possibilità di avere più scadenze per lo stesso articolo
- Modifica del campo lotto semplice e veloce
- Memorizzazione Storico Articoli
- Memorizzazione Storico Clienti
- Nessun limite al numero di articoli, clienti, liste tracciabilità e di formati etichetta
- Possibilità di esportazione ed importazioni dati da software gestionali esterni

Modello

Software di etichettatura LabelOne

Software di etichettatura gestione lotti, ddt, fattura

Codice

WLSL4.0

WPPS

CARRELLI

Carrello doppio piano in acciaio inox



Carrello con ripiani in acciaio inox, con cassetto estraibile



Bilichetto 30x30 con Fly Plus

FLY PLUS, versione memoria fiscale, da collegare a PC TOUCH con colonna e piattaforma 30x30 inox Multirange 12/30 kg divisione 2/5g

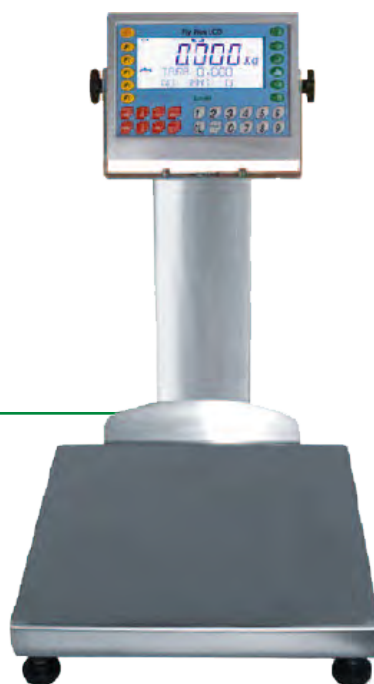

Modello	Codice
Carrello doppio piano in acciaio inox	OM61C2P
Carrello con ripiani in acciaio inox, con cassetto estraibile	OM41CAS
BILICHETTO 30x30 con FLYPLUS	BM308030-FLYPLU

Stampanti etichettatrici



Caratteristiche PD45S

- Dimensioni: 484x292x283 mm
- Stampa Termica o a trasferimento termico
- Larghezza max a 203 dpi: 108 mm (4,25 pollici)
- Velocità di stampa: 203 dpi/300 dpi: 100 mm/s-300 (4 ips-12 ips)
- Risoluzione Stampa
203 dpi: 8 punti/mm
300 dpi: 11,8 punti/mm
406 dpi: 16/punti/mm
- Spellicolatore e riavvolgitore

Interfacce

- Ethernet 10/100 Mbps
- RS-232, fino a 115,2 KB/s
- USB 2.0
- USB Host X



Caratteristiche ZD421T

- Larghezza di stampa 4,09 Poll. / 104 Mm
- Velocità massima di stampa
152 mm (6"") al secondo (203 dpi)"
102 Mm (4") al secondo (300 dpi)
- Metodi di comunicazione
usb v2.0 (Standard)
Seriale rs-232 (opzionale)
Ethernet 10/100 (opzionale)
Wireless: 802.11ac con bluetooth 4.1
(Opzione installata in fabbrica)
- Risoluzione di stampa
203 dpi/8 punti per mm
300 Dpi/12 punti per mm (opzionale)
- Sensori supporti
Sensore trasmissivo multi-posizione
e riflettente a tutta larghezza

Modello	Codice
Stampante Etichettatrice PD45S con riavvolgitore	EPD45
Stampante Etichettatrice ZD421T	E910

Lettori di Codici a barre



Scanner laser a linea singola

Basato sulla tecnologia della serie Voyager, lo scanner laser a linea singola di Honeywell offre una straordinaria facilità d'uso ed eccellenti capacità di lettura di codici a barre lineari lunghi fino a 58 centimetri.

Ottimizzato per la scansione rapida dei codici a barra lineari, anche nel caso di codici danneggiati o stampati male, la combinazione di ottime prestazioni di scansione e profondità di campo estesa, realizza una soluzione ergonomica ideale per le applicazioni che richiedono un elevato numero di scansioni

- **Profondità di campo estesa:**

permette di eseguire con facilità scansioni di oggetti a distanza e consente agli utenti la lettura di codici a barre da 13 mil fino a una distanza di 447 mm

- **Design ergonomico:**

adatto a qualsiasi tipo di mano, riduce l'affaticamento dell'utente nelle applicazioni che richiedono un elevato numero di scansioni

- **Semplicità di utilizzo:**

l'assemblaggio semplice e rapido del supporto facilita l'installazione; il design ergonomico riduce l'affaticamento dell'utente nelle applicazioni che richiedono un elevato numero di scansioni.

- **Elevata velocità di elaborazione:** assicura il rilevamento effettivo degli oggetti e il rilevamento e la configurazione automatica In-Stand; la profondità di campo estesa facilita la scansione degli oggetti a distanza.



Lettore area-imaging wireless

- **Tecnologia wireless Bluetooth:**

semplifica la scansione di tutti i codici a barre 1D, PDF e 2D standard fino a 10 metri dalla base (a seconda dell'ambiente).

- **Prestazioni superiori in termini di codici 1D:** a differenza dei lettori laser tradizionali, la versione 1D è in grado di leggere i codici a barre in modo omnidirezionale, il che lo rende l'ideale per scansioni in modalità presentazione.

- **Supporto per esigenze future:**

per coloro che hanno bisogno solo della scansione 1D ma che in futuro potrebbero essere interessati a quella 2D, il lettore può essere facilmente aggiornato dalla scansione 1D a quella 2D in qualsiasi momento.

- **Letture da cellulare:**

scansiona coupon e ticket dai display dei dispositivi portatili.

- **Batteria a lunga durata e rimovibile in loco:**

la batteria agli ioni di litio sostituibile in loco fornisce oltre 14 ore di autonomia a seconda del volume di scansione.

Modello	Codice
Voyager 1250 G	SCANNER-V1250
Voyager 1452 G	SCANNER-V1452

PESO - PREZZATRICE



Caratteristiche tecniche

in funzione della versione

• Campo applicativo

- Dimensioni delle confezioni

Da mm (40x40x3) a mm (600x400x300)

Applicazioni con confezioni di dimensioni superiori verranno sottoposte a verifica dal nostro Servizio Tecnico

- Dimensioni delle etichette

Da mm (20x20) a mm (110x100)

- Velocità operativa

Approssimativamente fino a 200 pezzi/min.

- Portata max 1.5 - 3 - 6 - 12 - 30 Kg Divisione 1 - 2 - 5 g

- Testina stampa da 3" o 4"

risoluzione 200 dpi, applicatore ad alta velocità Air Jet, cilindro pneumatico compensato, braccino

- Visore

15" Touch Panel a colori

- **Software** per la facile creazione del layout etichetta e gestione prodotti da pannello.

• Alimentazione

Elektrika

Tensione 230 Vac $\pm 5\%$ monofase 50/60Hz

Potenza max 250 VA Corrente max 1,0 A

Presa industriale conforme a IEC 309-2

Pneumatica (solo con applicazione a sparo o cilindro)

Aria compressa a pressione 6 bar (tubo in entrata da 10 mm)

L'aria compressa deve essere filtrata e deumidificata

• Dimensioni

Lunghezza 700 - 2400 mm Larghezza 800 mm Altezza

Max 1600 mm

• Connessioni

Ethernet, USB, VPN (assistenza remota)

• Materiali

AISI 304 e materiali inossidabili

• Certificazione

Macchine conformi a 2014/32/UE – MID All 6

Classi Y(a) – XIII(1)

Modello

Peso prezzatrice ad un nastro

Peso Prezzatrice a tre nastri

Codice

TCE9500

TCE9500M



BILANCIA ACS-Z



Caratteristiche principali

- Bilancia elettronica per uso interno di laboratorio
- Display retroilluminato
- Spegnimento automatico per risparmio energetico
- Batteria interna ricaricabile (è possibile utilizzare la bilancia durante la messa in carica della batteria)
- Tracciamento automatico dello zero
- Alimentazione: AC 220V / 50Hz, 110V / 60Hz
- Dimensione bilancia: 290x320mm
- Dimensioni piatto: 270x 220mm

Modello

ACS-Z portata 30kg divisione 1g

Codice

BACS-Z-030

BILICHETTO A12



Caratteristiche tecniche

- Display LCD retroilluminato a 6 cifre oppure display a led rossi
- Indicatori di status aggiuntivi a schermo
- Classe di precisione 111, 3000 div
- Alimentazione a batteria interna 6V DC/4Ah e a rete 220V AC - 50/60 Hz
- Temperatura di utilizzo da 0°C a +40°C
- Funzione di conteggio pezzi
- Funzione di sommatoria pesate
- Funzione di tara e di rimessa a zero
- Colonna da 60 centimetri
- Piatto in acciaio inox da 40x40 cm o 60x60 cm
- Struttura in tubolari verniciati a forno.
- Piedini regolabili e bolla di livello.
- Omologazione Ce-m e libretto metrologico

Piatto mm	Altezza mm	Portata (Max Kg)	Divisione (g)		Codice
400x400	125 mm	60 kg	20 g		A12FR460
400x400	130 mm	150 kg	50 g		A12FR4150
600x600	150 mm	150 kg	50 g		A12FR6150
600x600	150 mm	300 kg	100 g		A12FR6300



Portata (Kg)	Codice
Carrello M40	OM40CAR
Carrello M60	OM60CAR

CALYBRA



Funzionalità

- Accesso riservato mediante PIN
- Lingua impostabile per ogni utente
- Gestioni utenti e funzioni permesse
- Aggiunta e modifica di nuovi INGREDIENTI e RICETTE
- Calcolo automatico dei parametri di bilanciatura del gelato
- Pesatura in sequenza delle ricette
- Interfaccia di pesatura intuitiva
- Consultazione dello storico delle produzioni
- Tracciabilità delle produzioni

Specifiche Tecniche

- Portata massima: 30kg
- Divisione: 1 g
- Dimensioni piatto: 30x30 cm
- Ingombro: 30x40x72h cm
- Alimentazione: 100-240 V ~ 50-60 HZ
- Connessioni: 2xUSB - 1 LAN - 1 RS232 - 1 POWER INPUT 19V
- Display: 10,4'' - 800x600
- Touch: Resistivo Struttura: acciaio inox 18/10
- Colonna in alluminio o supporto vesa

Modello

CALYBRA CON COLONNA
CALYBRA VESA

Codice

NKAL030-C
NKAL030-V

Accessori e opzioni

Staffa a parete
Staffa con snodo

Codice

OKAL-KSV01
OKAL-KSV02

CALYBRA BAKERY



Funzionalità

Postazione per:

- Pesatura delle materie prime in arrivo (DDT di acquisto)
 - Distribuzione (DDT di consegna) del prodotto finito a peso: pane fresco, prodotti di pasticceria e gastronomia
- Distribuzione:
- Pesatura del prodotto finito a peso: pane fresco, prodotti di pasticceria e gastronomia.
 - L'operatore viene guidato, per cliente o per tipologia di prodotto, all'esatta pesatura e consegna dell'ordinato.
 - Pesatura del reso
 - Creazione nel gestionale Calybra Box i giri di consegna per ogni cliente e/o tuo punto vendita
 - Assegnazione per ogni giorno della settimana un ordine ricorrente
 - Gestione festività e/o chiusure aziendali
 - Creazione in automatico un ordine di produzione da inviare alle postazioni Calybra per la realizzazione dei prodotti
 - Evasione degli ordini generati dalle postazioni Calybra Tower
 - Emissione in tempo reale dei documenti di trasporto per ogni destinazione (clienti e/o punti vendita)

Specifiche Tecniche

- Piattaforma in acciaio inox
- Dimensioni 600x600mm
- Portata 60kg divisione 5g
- Carrello in acciaio inox

DISPLAY

- Pannello 27" TFT LCD retroilluminato tecnologia LED
- Contrasto / Luminosità 300 cd/mq
- Risoluzione Massima 1080 x 1920
- Rapporto di contrasto 3000 (typ.)

TOUCH SCREEN - Tipo Projective Capacitive Touch

PORTE I/O ESTERNE

- USB 6x USB 2.0
- LAN 1x Gigabit Ethernet, RJ-45

ALIMENTAZIONE

- Alimentatore Esterno da 24V, 6A
- Connettore a 3 pin

PIEDISTALLO

- Materiale Metallo verniciato con base d'appoggio in acciaio zincato
- Porta di sicurezza posteriore

CARATTERISTICHE FISICHE

- Temperatura di operatività 0° ~ 60°C a 10% ~ 90% di umidità
- Temperatura di stoccaggio -20° ~ 80°C a 10% ~ 90% di umidità
- Colore Bianco lucido
- Dimensioni (L x H x P) e peso netto
- Unità centrale / 42,6x88x13,5 cm
- Piedistallo / 42,6x90x13,5 cm
- Piastra di base / 60x1x41 cm
- Peso netto totale / 36 kg
- Certificazioni CE

Modello

SISTEMA CALYBRA BAKERY

Codice

EKA-BAKERY

Informazioni di carattere generale

I prodotti citati nel presente listino rispettano le Normative Europee in fatto di compatibilità elettromagnetica (EMC) e, dove previsto, di Sicurezza Elettrica. Sono cioè strumenti marcati CE e possono quindi essere liberamente venduti in tutti i paesi della Comunità Europea o altri paesi.

Trattandosi per lo più di strumenti di misura, possono essere assoggettati a normative interne ad ogni stato.

Salvo dove diversamente specificato, gli strumenti sono regolarmente certificati CE in merito alle Normative Europee riguardanti gli strumenti di pesatura non automatici (NAWI) in classe III.

Per tutti quegli strumenti a cui vengono richieste prestazioni particolari non riconducibili a quelle certificate oppure che non

possiedono una certificazione metrologica, Eurobil declina ogni responsabilità in merito ad un possibile uso fraudolento dello strumento in questione da parte dell'utente.

Eurobil provvede quindi a sottoporre gli strumenti di pesatura alla verifica metrologica rispettando la classe di precisione dello strumento in questione, che viene quindi marcato con targhette che riportano le simbologie previste dai certificati di approvazione CE. Vengono quindi protetti da manomissione per mezzo di sigilli di chiusura dell'Organismo Notificato incaricato.

Vengono così rilasciate le relative dichiarazioni di conformità che dovranno accompagnare lo strumento nel luogo di installazione.

Condizioni generali di vendita

1) PREMESSA:

Le condizioni di vendita sotto indicate, saranno applicate a tutti gli ordini dei clienti, ricevuti ed accettati da parte di Eurobil, aventi come oggetto la vendita di prodotti, macchine, materiali di consumo od altro oggetto di rivendita Eurobil. I prezzi di vendita, espressi in euro, saranno quelli riportati sul listino (che sono al netto di I.V.A.). Particolari forniture speciali saranno quotate di volta in volta e comunicate tramite offerta scritta debitamente datata e numerata.

2) VALIDITA' LISTINO:

Il presente listino resterà in vigore fino all'emissione di una nuova versione. Eurobil si riserva di modificarlo in qualsiasi momento senza darne preavviso alcuno ma comunicandolo, successivamente e per iscritto, a tutti i clienti codificati. In questo caso, Eurobil lascerà un breve lasso di tempo (circa 20-30 gg.), per concludere i preventivi che il cliente ha ancora in trattativa aperta.

3) ORDINI:

L'ordine del cliente dovrà essere fatto pervenire in Eurobil per iscritto (fax o altro). Solo in casi eccezionali, sarà preso in considerazione quello telefonico. L'ordine, dovrà essere redatto possibilmente su carta intestata della società scrivente e debitamente sottoscritto dal Cliente stesso. Gli ordini saranno considerati accettati solo dopo l'emissione della relativa conferma d'ordine da parte di Eurobil. La stessa sarà trasmessa al cliente che dovrà ritornarla debitamente controfirmata e riconfermata in tutte le sue parti. Nel caso in cui ciò non avvenga, si ritiene automaticamente accettato quanto riportato.

4) CONSEGNE:

Le date di consegna saranno quelle riportate sulla conferma d'ordine. E' facoltà di Eurobil prendersi cura di avvertire il cliente a merce pronta ma, anche se solitamente ciò avviene, si invitano i diretti interessati a verificare che tale data di consegna sia stata rispettata, telefonando prima di provvedere al ritiro merce.

5) SPESE DI TRASPORTO

Tutte le consegne saranno effettuate su indicazione del destinatario e, comunque, franco Eurobil, tranne quelle pattuite diversamente di comune accordo. Ove possibile, Eurobil potrà curare la spedizione tramite un proprio vettore convenzionato addebitando, in fattura, i relativi costi di trasporto.

6) RISCHI TRASPORTO

In tutti i casi di trasporto, compreso quello con resa in porto franco addebito in fattura, Eurobil è esonerata da qualsiasi responsabilità per quanto riguarda furti, smarrimenti, danneggiamenti o altro. Solo nel caso in cui Eurobil effettui la consegna con proprio personale, si terrà responsabile dalla sede Eurobil sino alla sede del luogo di consegna.

7) SPESE DI COLLAUDO ED INSTALLAZIONE

Le spese di collaudo e di installazione, sono generalmente escluse e, se richieste, saranno valutate a consuntivo.

8) GARANZIA

Eurobil garantisce che, al momento della consegna, i suoi prodotti sono esenti da difetti di materiali e di lavorazione, tuttavia, sarà riconosciuta una garanzia per dodici mesi dalla data di consegna. Saranno escluse, tutte le parti che risultano manomesse per cattivo uso da parte dell'operatore, del trasportatore o di tecnici non autorizzati da Eurobil. Le spese di trasporto che accompagnano la merce da riparare, saranno a carico del cliente sia nel caso della consegna, sia nel caso del ritiro del prodotto riparato. Eventuali reclami per errori o difetti dei prodotti, dovranno essere presentati per iscritto entro otto giorni dal ricevimento merce. Eurobil provvederà alla riparazione o all'eventuale sostituzione (se ritiene necessario) dei prodotti o delle loro parti, escludendo ogni altra responsabilità per danni diretti a persone o alle cose di proprietà del Cliente, derivanti dall'uso o dal non uso degli stessi. Il pezzi sostituiti con parti nuove o ricondizionate, diventeranno di proprietà di Eurobil.

9) SPESE DI IMBALLO

L'imballo, ove previsto, sarà applicato al costo.

10) RISERVA DELLA PROPRIETA'

La merce che verrà consegnata al cliente a fronte di un suo ordine, sarà da considerarsi di proprietà di Eurobil fino all'avvenuto pagamento del totale prezzo pattuito e delle relative imposte e tasse. I programmi concessi in uso al cliente, restano, in ogni caso, di esclusiva proprietà della Società Eurobil e/o dei terzi di cui Eurobil sia licenziataria. In caso di mancato pagamento nei termini previsti dall'ordine, Eurobil potrà risolvere l'ordine senza pregiudizio di ogni altro suo diritto e riprendere il possesso della merce chiedendo il risarcimento di tutti i danni derivanti, annessi e connessi, che saranno a carico del cliente moroso.

11) PAGAMENTI:

I pagamenti standard saranno così suddivisi:

– prime forniture tassativamente pagamento a mezzo bonifico bancario anticipato con uno sconto aggiuntivo pari al 3% (che ha validità solo per pronta-cassa)

– fatture d'importo inferiore a € 250,00 pagamento a mezzo ricevuta bancaria con scadenza a 30 giorni data fattura fine mese - indipendentemente dalle condizioni di pagamento consuete

Particolari condizioni di pagamento, saranno prese in considerazione e personalizzate, in base al fatturato annuo movimentato da parte del cliente e, comunque, stabilite di comune accordo tra entrambe le parti. Eccezioni o contestazioni, non autorizzano il cliente alla sospensione dei pagamenti.

12) SERVIZIO ASSISTENZA

E' disponibile un servizio di assistenza telefonica e/o di intervento in loco da parte del personale tecnico specializzato di Eurobil (in questo caso dovrà essere fatta richiesta all'Ufficio Commerciale). In tal caso, saranno addebitate le ore di mano d'opera (a € 55,00 orarie), gli eventuali pezzi di ricambio e le spese per viaggio e trasferta (si precisa che le ore di viaggio saranno conteggiate a € 70,00 orarie ed € 0,65 al km percorso).

13) FORO COMPETENTE

Per qualsiasi controversia, è esclusivamente competente, il Foro di BUSTO ARSIZIO.

30°

Da 30 anni sviluppiamo
soluzioni flessibili e convenienti
per il tuo punto vendita



DIAMO PESO AL TUO LAVORO

Garanzia, affidabilità e produzione **made in Italy**



Via Olona, 183/C 21013 Gallarate (VA) Italy
Tel. ++39 0331 793449 Fax ++39 0331 793825
commerciale@eurobil.it - marketing@eurobil.it

